

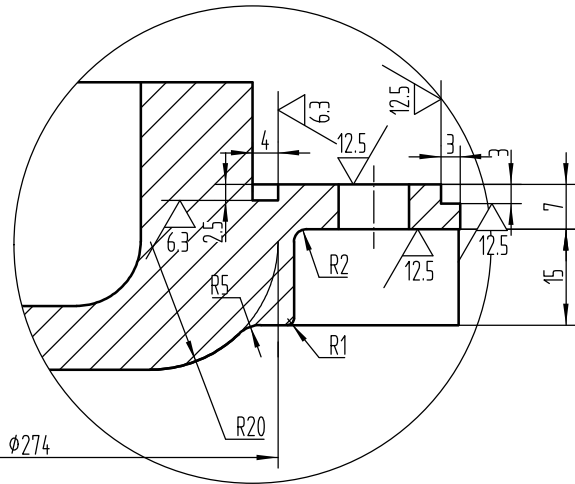

### 技术要求

1. 铸件应符合QSL540.001《铸件技术条件》的规定。
2. 铸件的极限偏差按QSL610.001《铸件机械加工余量与铸件尺寸公差》的规定。
3. 涂饰按QSL545.001《油漆涂饰技术条件》的规定。
4. 精加工后清理毛刺，做静压试验，压力为1MPa保持30S，试验后外壳壁无渗漏、未发生损坏或永久性变形为合格。
5. 止口、内径和铁芯档内径的圆度公差为相应直径公差带的75%，平均直径在公差带内。
6. 未注圆角半径不超过3mm。
7. 未注公差尺寸的极限偏差按GB/T1804-m。
8. 煤安标志和防爆标志字高2mm。



备 (通) 用 件 登 记
回 底 图 总 号
底 图 总 号
签 字
日 期
档 案 员
日 期

				主 接 线 盒 盖			LYH-Z-150.1-05	
标 记	张 数	更 改 文 件 名	签 字	日 期	图 样 标 记	重 量	比 例	 河南龙宇能源股份有限公司 装备制造分公司
设 计	李 震							
校 对	程永涛	批 准	刘瑞军					
标 准 化	王进辉							
审 核	潘晓辉	日 期			共 张	第 张		